

## AVVISO PUBBLICO PER TRATTATIVA PRIVATA FINALIZZATA ALLA VENDITA DI SCIVOLO IN POLIETILENE ROTAZIONALE MODELLO T1500

La società GEAT SRL provvede a pubblicare il presente avviso al fine di permettere la trattativa volta alla vendita del seguente bene mobile:

SCIVOLO IN POLIETILENE ROTAZIONALE MODELLO T1500 COME IN FOTO A SEGUIRE:



### GEAT Srl

Viale Lombardia 17 - 47838 Riccione

C.F./P. IVA 02418910408

Reg. Imp. Rimini n. 02418910408

Tel 0541 668011

Fax 0541 643613

E-mail [info@geat.it](mailto:info@geat.it)

Pec [geat@legal-pec.it](mailto:geat@legal-pec.it)

Website [www.geat.it](http://www.geat.it)



Capitale Sociale  
€ 12.233.943,00  
R.E.A RN n.261957



## GEAT Srl

Viale Lombardia 17 - 47838 Riccione

C.F./P. IVA 02418910408

Reg. Imp. Rimini n. 02418910408

Tel 0541 668011

Fax 0541 643613

E-mail [info@geat.it](mailto:info@geat.it)

Pec [geat@legal-pec.it](mailto:geat@legal-pec.it)

Website [www.geat.it](http://www.geat.it)



Capitale Sociale  
€ 12.233.943,00  
R.E.A RN n.261957

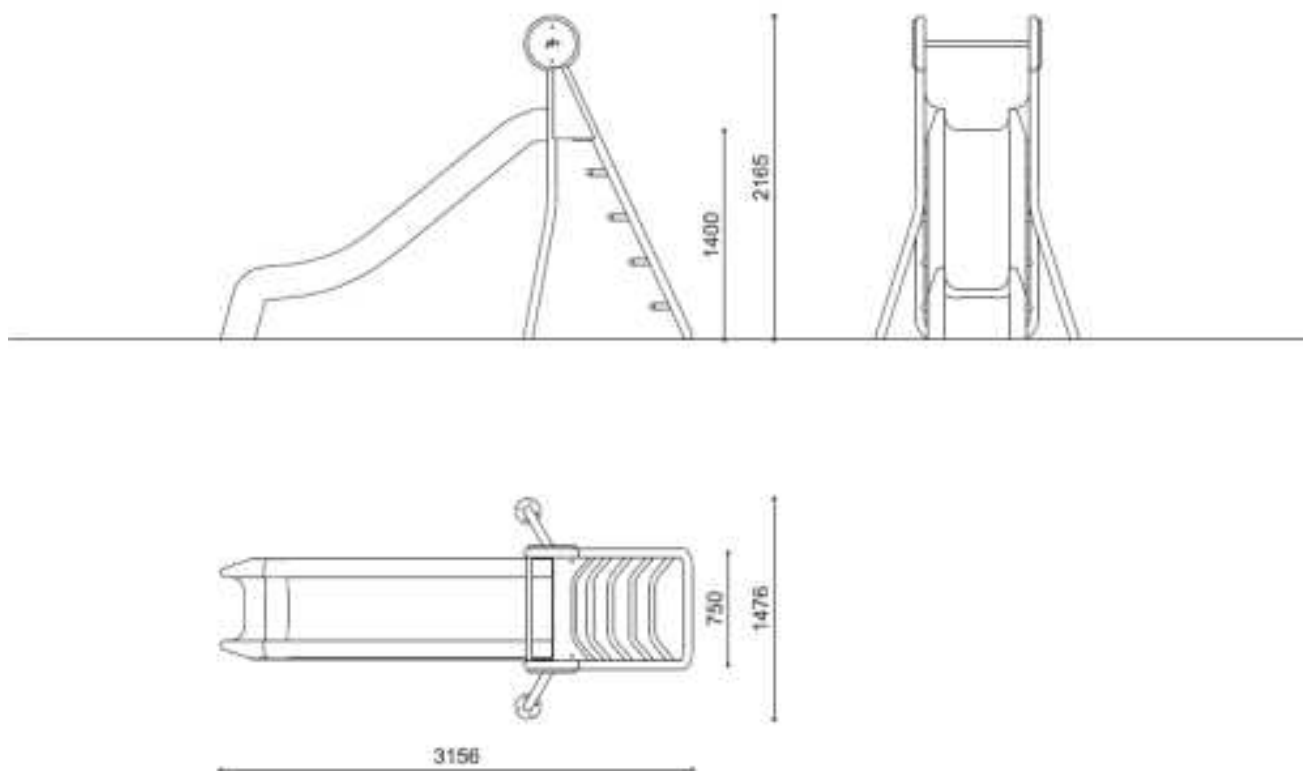

## Modalità di presentazione dell'offerta e termini

Le persone fisiche e giuridiche interessate dovranno necessariamente realizzare la preventiva presa visione del bene presso la sede della società ubicata in Viale Lombardia n. 17 in Riccione (RN) poiché la compravendita avverrà con clausola "visto e piaciuto". L'appuntamento per la presa visione dovrà essere richiesto contattando il numero 0541668011, ref. Geom. Stefano Semprini, durante i normali orari di ufficio.

**La base d'asta che dovrà essere posta a rialzo è pari ad Euro 300,00 (trecento/00) oltre I.V.A.**

**L'offerente che presenterà il miglior prezzo conseguirà l'acquisto.**

La offerta dovrà pervenire in busta chiusa, mediante compilazione del modello allegato e suo deposito presso il centralino di GEAT SRL, entro e non oltre il giorno 02/05/2024 ore 10.00.

Per informazioni e prenotazione della visita contattare il referente tecnico.

Si allegano:

1. Scheda Tecnica;
2. Attestato di conformità;
3. Rapporto di prova;

Giovanni Moretti

Direttore

## GEAT Srl

Viale Lombardia 17 - 47838 Riccione

C.F./P. IVA 02418910408

Reg. Imp. Rimini n. 02418910408

Tel 0541 668011

Fax 0541 643613

E-mail [info@geat.it](mailto:info@geat.it)

Pec [geat@legal-pec.it](mailto:geat@legal-pec.it)

Website [www.geat.it](http://www.geat.it)



Capitale Sociale

€ 12.233.943,00

R.E.A RN n.261957